

PN 10...40
DN 150...300

Особенности конструкции

- Регулировочная арматура сквозной формы
- Ротационно-симметричный поток
 - Для каждого открытого положения кольцеобразное сечение сквозного потока
- Линейная регулировочная характеристика
- Монолитный корпус
- Различные регулирующие устройства для разных условий работы
- Продольное движение замыкающей буксы с помощью кривошипно-шатунного механизма
- С самотормозящейся червячной передачей, включая показатель положений
- Фланцевое подключение согласно EN 1092, PN 10/16
- Строительные длины согласно EN 558-1, базовый ряд 15 (DIN 3202 F5)

Материалы

- Корпус из ковкого чугуна GGG-40
- Подшипник шатуна, кривошип и шатун из аустенитной нерж. стали 1.4301
- Подшипниковые буксы из бронзы
- Коленчатый вал и болты из нержавеющей стали 1.4021
- Замыкающая букса и посадочное кольцо из аустенитной нерж. стали 1.4301
- Направляющая планка с наплавкой из бронзы

Защита от коррозии

- Внутри и снаружи – эпоксидное покрытие (EP-P)

Область применения

- Для регулировки, как дроссельный орган при больших перепадах давления, возможна подгонка под существующие условия работы

Конструкции

Стандартные

- С отрывной кромкой и скачкообразным расширением сечения в седле (Вариант „E“)

По запросу

- Другие регулирующие устройства
- Электрический сервопривод

Испытания при поставке

- DIN 3230 часть 4 для воды

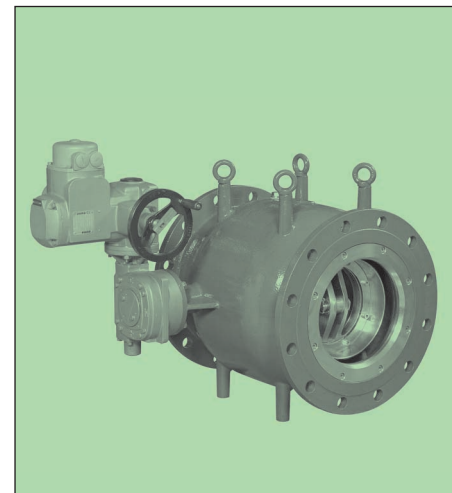

При заказе просим указать следующие технические данные:

- Макс. массу потока и мин. перепад давлений
- Мин. массу потока и макс. перепад давлений
- Динамическое давление перед клапаном
- Статическое давление

Для профессиональной установки изделия и безопасной эксплуатации просьба соблюдать инструкцию по монтажу и эксплуатации „Арматура“

Область применения

Испытание давлением согл. DIN 3230 часть 4

DN	PN	Допустимое превышение давл.	Допустимая рабочая температура для нейтральных жидкостей	Испытательное давление водой, bar	
				в корпусе	в крышке
mm	bar	bar	°C		
150...300	10	10	50	15	10
150...300	16	16	50	24	16
150...300	25	25	50	37,5	25
150...300	40	40	50	60	40

Данные мощности клапана см. **КАТ 20 14-U**



Применение

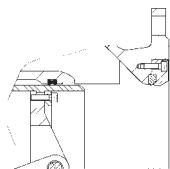

Вариант E

Применение

- Преимущественно как орган регулировки с достаточным обратным давлением
- Как арматура запуска насосов

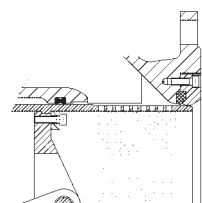

Вариант LH

Применение

- Преимущественно как орган регулировки
- При больших перепадах давления
- Оптимально приспособлено к установкам
- Для предотвращения явлений кавитации

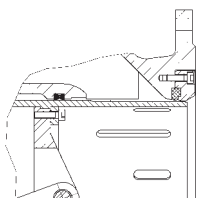

Вариант SZ

Применение

- Преимущественно как орган регулировки
- При больших перепадах давления
- Для вод со взвесью
- Оптимально приспособлено к установкам
- Для предотвращения явлений кавитации

Размеры в мм						
Условная длина DN		150	200	250	300	
Размеры фланцевых подключений	PN 10	D	285	340	395	445
		k	240	295	350	400
	Отверстия/		8	8	12	12
		d ₂	22	22	23	23
	b	26	22	24,5	24,5	
PN 16	D	285	340	405	460	
	k	240	295	355	410	
	Отверстия/		8	12	12	12
		d ₂	22	23	28	28
	b	26	22	24,5	24,5	
PN 25	D	300	360	425	485	
	k	250	310	370	430	
	Отверстия/		8	12	12	16
		d ₂	28	28	31	31
	b	26	22	24,5	24,5	
PN 40	D	300	375	450	515	
	k	250	320	385	450	
	Отверстия/		8	12	12	16
		d ₂	28	31	34	34
	b	26	30	34,5	39,5	
Строительный размер	d ₁	250	250	250	250	
	d ₃	236	302	371	434	
	e ₁	130	150	145	160	
	e ₂	328	328	403	403	
	e ₃	270	270	345	345	
	e ₄	63	63	63	63	
	e ₅	225	225	300	300	
	l ₁	350	400	450	500	
	l ₂	130	130	170	230	
	l ₃	140	140	170	230	
	l ₄	264	264	264	264	
l ₅	249	249	249	249		
l ₆	237	237	237	237		
l ₇	48	68	83	94		
h ₂	265	265	265	265		
h ₃	155	190	230	260		
h ₄	355	425	513	573		
h ₆	373	373	373	373		
Вес нетто kg	PN 10	70	105	145	170	
	PN 16	70	105	145	170	
	PN 25	70	105	155	180	
	PN 40	70	115	180	210	

Размеры / вес

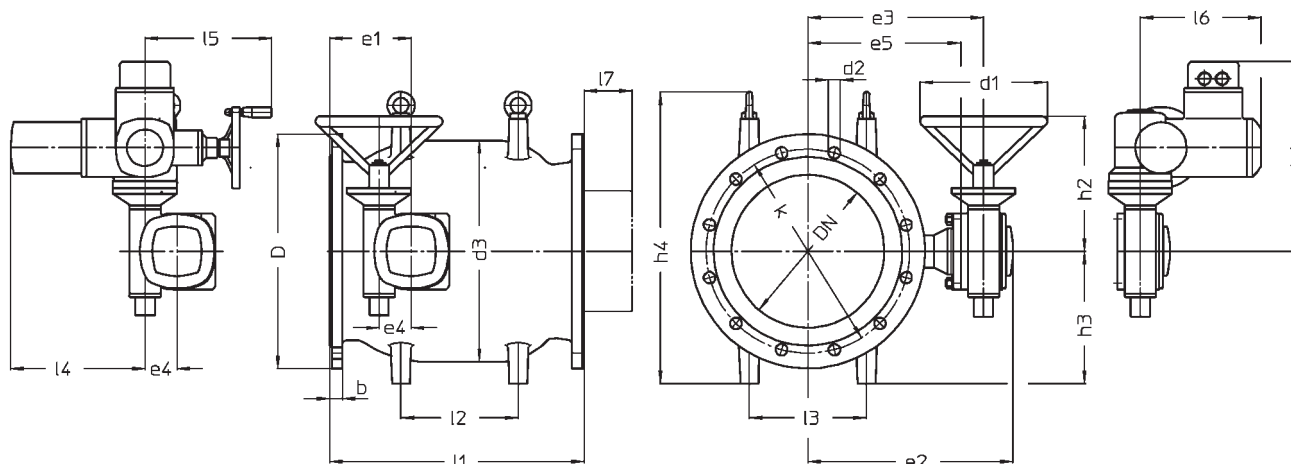



PN 10/16/25/40
DN 150...1400

Особенности конструкции

- Регулировочная арматура сквозной формы
- Ротационно-симметричный поток
 - Для каждого открытого положения кольцеобразное сечение сквозного потока
- Линейная регулировочная характеристика
- Замыкающая бокса с металлическим уплотнением, с эластическим вспомогательным уплотнением
- Сточная труба и посадочное кольцо с обрывным краем и расширителем поперечного сечения
- Различные регулирующие устройства для разных условий работы
- Продольное движение замыкающей боксы – с помощью кривошипно-шатунного механизма
- С самотормозящейся червячной передачей, включая показатель положений
- Фланцевое подключение согласно EN 1092, PN 10/16
- Строительные длины согласно KAT 20 10-A (кроме EN 558-1)

Материалы

- Корпус и сточная труба из чугуна с тонким слоем графита GG-25
- Подшипник шатуна, кривошип и шатун (DN 500...1200) из ковкого чугуна GGG-50
- Шатун (DN 150...450) и подшипниковые боксы из бронзы
- Коленчатый вал и болты из нержавеющей стали 1.4021
- Замыкающая бокса и посадочное кольцо из аустенитной нерж. стали 1.4301

Защита от коррозии

- DN 150...300
Эпоксидная лакировка EP-F
- Внутри и снаружи – эпоксидное покрытие (EP-P) DN >300

Область применения

- Для регулировки, как дроссельный орган при больших перепадах давления, возможна подгонка под существующие условия работы

Конструкции

Стандартные

- С отрывной кромкой и скачкообразным расширением сечения в седле (Вариант „E“)

По запросу

- Другие регулирующие устройства
- Электрический сервопривод
- Степень давления PN 25/PN 40

Испытания при поставке

- DIN 3230 часть 4 для воды



При заказе просим указать следующие технические данные:

- Макс. массу потока и мин. перепад давлений
- Мин. массу потока и макс. перепад давлений
- Динамическое давление перед клапаном
- Статическое давление

При установке и эксплуатации просьба соблюдать инструкцию KAT 2010-B

Область применения

Испытание давлением согл. DIN 3230 часть 4

DN mm	PN bar	Разм. фланцевых соединений DIN 2501 PN	Допустимое превышение давл. bar	Допустимая рабочая температура воды ¹⁾ °C	Испытательное давление водой, bar	
					в корпусе	в крышке
200...1200	10	10	10	50	15	10
150...1200	16	16	16	50	24	16
150...1200	25	25	25	50	37,5	25
150...1200	40	40	40	50	60	40

¹⁾ Для газов, масел, слабых щелочей и кислот необходимы данные анализа, концентрации и рабочей температуры



Размеры / вес

Червячный привод
 PN 10, 16 ≥ DN 900
 PN 25 ≥ DN 800
 PN 40 ≥ DN 600

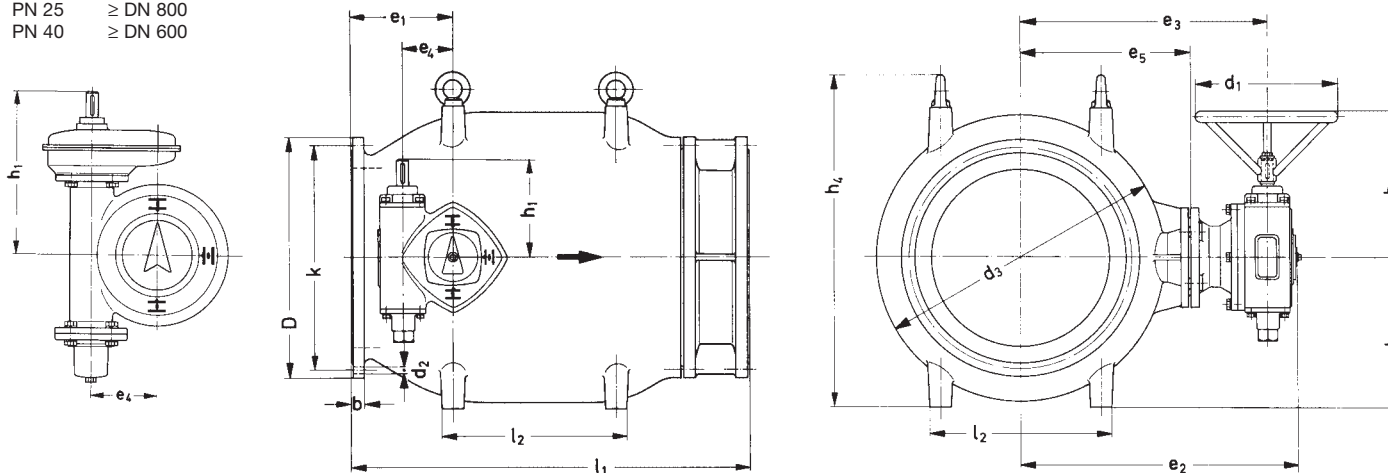

Размеры фланцевых соединений, мм		150	200	250	300	350	400	450	500	600	700	800	900	1000	1200
PN 10	Условная длина DN														
	D		340	400	455	505	565	615	670	780	895	1015	1115	1230	1455
	k		295	350	400	460	515	565	620	725	840	950	1050	1160	1380
	Отверстия		8	12	12	16	16	20	20	20	24	24	28	28	32
	d ₂		22	22	22	22	26	26	26	30	30	33	33	36	39
PN 16	D	285	340	400	455	520	580	640	715	840	910	1025	1125	1255	1485
	k	240	295	355	410	470	525	585	650	770	840	950	1050	1170	1390
	Отверстия	8	12	12	12	16	16	20	20	20	24	24	28	28	32
	d ₂	22	22	26	26	26	30	30	30	33	36	36	39	39	42
	b	26	30	32	32	36	38	40	42	48	54	58	62	66	76
PN 25	D	285	340	400	455	520	580	640	715	840	910	1025	1125	1255	1485
	k	250	310	370	430	490	550	600	660	770	875	990	1090	1210	1420
	Отверстия	8	12	12	16	16	16	20	20	20	24	24	28	28	32
	d ₂	26	26	30	30	33	36	36	36	39	42	48	48	56	56
	b	34	34	36	40	44	48	50	52	62	70	78	84	88	94
PN 40	D	300	375	450	515	580	660	685	755	890	995	1140	1250	1360	1575
	k	250	320	385	450	510	585	610	670	795	900	1030	1140	1250	1460
	Отверстия	8	12	12	16	16	16	20	20	20	24	24	28	28	32
	d ₂	26	30	33	33	36	39	39	42	48	48	56	56	56	62
	b	34	40	46	50	54	62	50	52	60	64	72	76	80	88

Сточные части

Вариант E с обрывным краем и расширителем поперечного сечения

Применение:

- Преимущественно как дроссельный орган
- При больших перепадах давления с достаточным сопротивлением давления
- Обрывной край и расширитель поперечного сечения уменьшают кавитационные нарушения

Вариант со сточной трубой в качестве короткого диффузора

Применение:

- Преимущественно как запирающий орган для включения и выключения
- При низкой потере давления в открытом положении

Вариант S со шлицевой гильзой

Применение:

Преимущественно как регулирующий орган

- При больших перепадах давления с достаточным сопротивлением давления
- Оптимальная подгонка регулирующих характеристик к установкам

Вариант LH с пустотелым цилиндром

Применение:

Преимущественно как регулирующий орган

- При больших перепадах давления с достаточным сопротивлением давления (вход в резервуар)
- Оптимальная подгонка регулирующих характеристик к установкам
- Для избежания кавитации

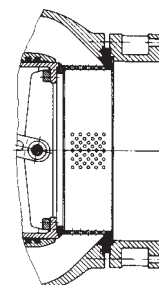
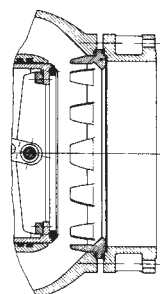
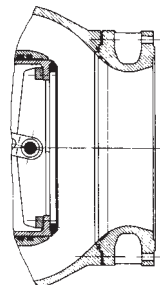
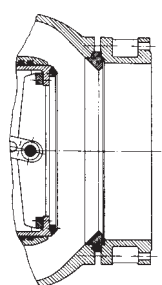



Размеры / вес

Размеры / вес																
Размеры, мм. Вес нетто и требуемый объем = вариант с маховиком																
Условная длина	DN	150	200	250	300	350	400	450	500	600	700	800	900	1000	1200	
PN 10	d ₁		250	250	250	350	400	400	400	500	500	500	350	350	350	
	d ₃		270	340	420	500	585	660	730	800	950	1095	1255	1395	1525	
	e ₁		100	120	155	175	205	240	260	280	350	400	460	480	560	
	e ₂ ≈		380	425	455	525	615	645	685	730	800	875	1015	1095	1185	
	e ₃ ≈		335	380	410	470	550	580	620	660	730	805	925	1005	1095	
	e ₄		63	63	63	80	100	100	100	125	125	125	160	160	160	
	e ₅		218	263	295	340	376	406	446	486	556	635	705	785	855	
	h ₁ ≈		160	160	160	165	205	205	205	235	235	235	445	445	445	
	h ₂		190	190	190	285	340	340	340	375	375	375	565	565	565	
	h ₃		145	190	220	260	300	340	380	420	490	560	650	720	780	
	h ₄		343	442	502	591	671	770	850	930	1108	1248	1447	1608	1728	
	l ₁		343	442	502	591	671	770	850	930	1108	1248	1447	1608	1728	
	l ₂		175	210	270	295	345	410	460	510	580	680	790	860	910	
	Коробка передач	Тип Передача i Об/Ход	GS 63.2			GS 80.2		GS 100.2			GS 125.2			GS 160/GZ 14		
			39			40		40			52			432		
		9,75			10		10			13			108			
Вес нетто kg ≈		125	195	270	415	525	735	940	1200	1800	2610	3630	4690	8080		
Требуемый объем м ³ ≈		0,110	0,190	0,260	0,460	0,690	0,900	1,150	1,600	2,350	3,300	4,680	6,310	8,050		
PN 16	d ₁	250	250	250	250	350	400	400	400	500	500	500	350	350	350	
	d ₃	270	270	340	420	500	585	660	730	800	950	1095	1255	1395	1525	
	e ₁	100	100	120	155	175	205	240	260	280	350	400	460	480	560	
	e ₂ ≈	380	380	425	455	525	615	645	685	730	800	875	1035	1115	1185	
	e ₃ ≈	335	335	380	410	470	550	580	620	660	730	805	925	1005	1095	
	e ₄	63	63	63	80	100	100	100	100	125	125	125	160	200	200	
	e ₅	218	218	263	295	340	376	406	446	486	556	635	705	785	855	
	h ₁ ≈	160	160	160	160	165	205	205	205	235	235	235	445	525	525	
	h ₂	190	190	190	190	285	340	340	340	375	375	375	565	645	645	
	h ₃	145	145	190	220	260	300	340	380	420	490	560	650	720	780	
	h ₄	343	343	442	502	591	671	770	850	930	1108	1248	1447	1608	1728	
	l ₁	400	400	500	600	700	800	900	1000	1100	1300	1500	1700	1900	2100	
	l ₂	175	175	210	270	295	345	410	460	510	580	680	790	860	910	
	Коробка передач	Тип Передача i Об/Ход	GS 63.2			GS 80.2		GS 100.2			GS 125.2			GS 160/GZ 14	GS 200/GZ 16	
			39			40		40			52			432	848	
		9,75			10		10			13			108	212		
Вес нетто kg ≈		115	125	205	280	425	555	765	980	1270	1840	2670	3660	4905	8330	
Требуемый объем м ³ ≈		0,110	0,110	0,190	0,260	0,460	0,690	0,900	1,150	1,600	2,350	3,300	4,680	6,310	8,050	
PN 25	d ₁	250	250	250	350	400	400	500	500	500	500	500	350	350	400	
	d ₃	270	270	340	420	500	585	660	730	800	950	1095	1255	1395	1525	
	e ₁	120	100	120	155	175	205	240	260	280	350	400	460	480	560	
	e ₂ ≈	385	385	430	480	580	615	650	690	715	800	945	1040	1115	1220	
	e ₃ ≈	340	340	385	425	510	550	580	620	645	730	855	930	1005	1085	
	e ₄	63	63	63	80	100	100	125	125	125	125	160	200	200	250	
	e ₅	225	225	270	295	340	376	406	446	475	556	635	710	785	855	
	h ₁ ≈	160	160	160	165	205	205	235	235	235	235	445	525	525	610	
	h ₂	190	190	190	285	340	340	375	375	375	375	565	645	645	745	
	h ₃	145	145	190	220	260	300	340	380	420	490	560	650	720	780	
	h ₄	343	343	442	502	591	671	770	850	930	1108	1248	1447	1608	1728	
	l ₁	450	450	550	650	750	850	950	1050	1150	1350	1550	1750	1950	2150	
	l ₂	175	175	210	270	295	345	410	460	510	580	680	790	860	910	
	Коробка передач	Тип Передача i Об/Ход	GS 63.2			GS 80.2		GS 100.2			GS 125.2			GS 160/GZ 14	GS 200/GZ 16	
			39			40		40			52			432	848	
		9,75			10		10			13			108	212		
Вес нетто kg ≈		120	130	210	305	470	595	840	1050	1410	2040	3030	4110	5350	8900	
Требуемый объем м ³ ≈		0,120	0,120	0,210	0,340	0,550	0,730	1,070	1,350	1,650	2,440	3,360	4,830	6,480	8,370	
PN 10	d ₁	250	250	350	400	400	500	500	500	350	350	350	350	400	400	
	d ₃	270	270	340	420	500	585	660	730	800	950	1095	1255	1395	1525	
	e ₁	120	100	120	155	175	205	240	260	280	350	400	460	480	560	
	e ₂ ≈	385	385	455	552	580	630	650	690	785	865	965	1020	1150	1220	
	e ₃ ≈	340	340	400	486	510	560	580	620	695	780	855	910	1015	1085	
	e ₄	63	63	80	100	100	125	125	125	160	160	200	200	250	250	
	e ₅	225	225	270	316	340	386	406	446	475	556	635	710	785	855	
	h ₁ ≈	160	160	165	205	205	235	235	235	445	445	525	525	610	610	
	h ₂	190	190	285	340	340	375	375	375	565	565	645	645	745	745	
	h ₃	145	145	190	220	260	300	340	380	420	480	560	650	720	780	
	h ₄	343	343	442	502	591	671	770	850	930	1108	1248	1447	1608	1728	
	l ₁	450	450	550	650	750	850	950	1050	1150	1350	1550	1750	1950	2150	
	l ₂	175	175	210	270	295	345	410	460	510	580	680	790	860	910	
	Коробка передач	Тип Передача i Об/Ход	GS 63.2		GS 80.2		GS 100.2			GS 125.2			GS 160/GZ 14		GS 200/GZ 16	
			39		40		40			52			432		848	
		9,75		10		10			13			108		212		
Вес нетто kg ≈		125	135	235	340	495	650	1110	2070			3235				
Требуемый объем м ³ ≈		0,120	0,120	0,230	0,390	0,550	0,830	1,070	1,350	1,570	2,330	3,310	4,830	6,600	8,370	