

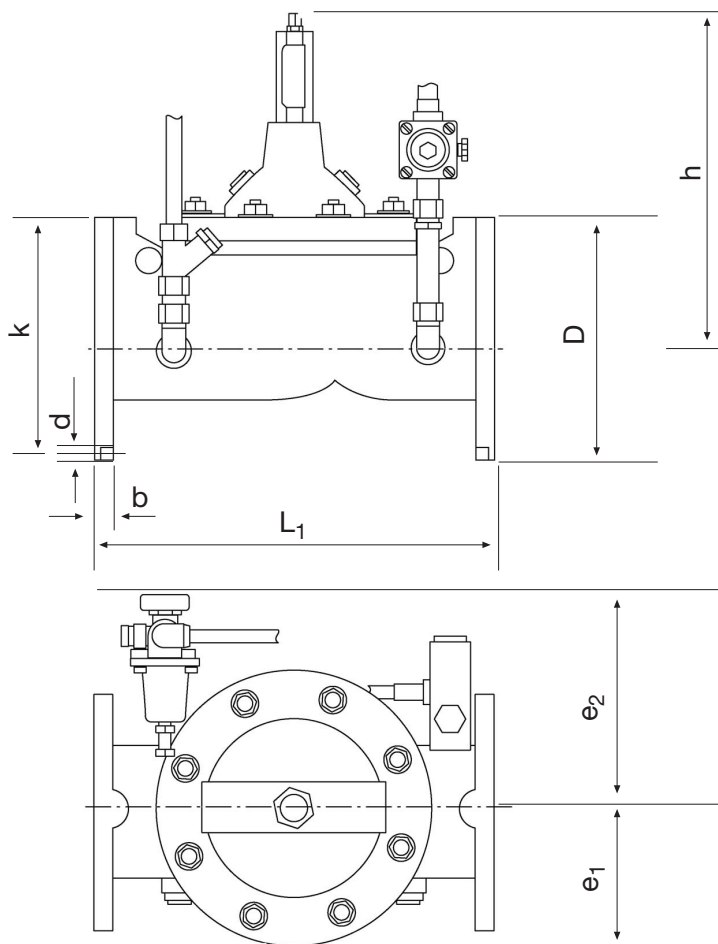

Размеры / вес



Размеры, мм		DN	50	65/60	80	100	125	150	200	250	300	350	400	500	600
Условная длина	DN		50	65/60	80	100	125	150	200	250	300	350	400	500	600
Строит. длина согл. EN 558-1	l_1		230	290	310	350	400	480	600	730	850	980	1100	1250	1450
Размер фланцев	PN 6...10	D	-	-	-	-	-	-	340	400	455	505	565	670	780
		k	-	-	-	-	-	-	295	350	400	460	515	615	620
		Отверстия	-	-	-	-	-	-	8	12	12	16	16	20	20
		d_2	-	-	-	-	-	-	23	23	23	23	28	28	31
		b	-	-	-	-	-	-	20	22	24,5	24,5	24,5	26,5	30
	PN 16	D	165	185	200	220	250	285	340	400	455	520	580	715	840
		k	125	145	160	180	210	240	295	355	410	470	525	650	770
		Отверстия	4	4	8	8	8	8	12	12	12	16	16	20	20
		d_2	19	19	19	19	19	23	23	28	28	28	31	33	36
		b	19	19	19	19	19	19	20	22	24,5	26,5	28	31,5	36
Строит. размер	e1	160	170	175	190	200	210	235	280	305	330	355	405	455	
	e2	85	85	85	120	150	150	200	255	300	300	360	420	460	
	h	265	265	265	310	385	385	460	570	650	650	800	900	950	
Вес нетто	kg	20	25	30	40	60	70	130	260	450	560	670	950	1350	
Требуемый объем	m^3	0,020	0,027	0,029	0,046	0,057	0,031	0,164	0,30	0,452	0,562	0,857	1,299	1,818	